



Туристский код центра Невьянска



Ситуационный план

Город Невьянск

— административный центр Невьянского муниципального округа Свердловской области.

Один из старейших промышленных городов Урала.

Расположен между самыми крупными городами области: Екатеринбургом (80 км) и Нижним Тагилом (51 км).

22 079 чел.
население города



Туристический центр
701 750 кв.м



Невьянск стал популярным туристическим направлением благодаря Наклонной башне — символу города и знаменитому памятнику промышленной архитектуры. Также город является культурным центром старообрядчества и народных промыслов. Ежегодный туристический поток более 100 тыс. чел.

Невьянск возник вокруг одного из первых железодельных заводов Урала, запущенного в 1701 году. На сегодняшний день это действующий машиностроительный завод, территория которого закрыта для посещения. Но именно вокруг него сформировался исторический и туристический центр города

Туристский центр

Главная достопримечательность

- 1 Музейный комплекс:
• Невьянская наклонная башня
• Спасо-Преображенский собор
• Невьянский государственный историко-архитектурный музей

Территории и объекты, представляющие туристический интерес

- 2 Квартал с богатой историей, в котором сосредоточены купеческие дома, мастерские иконописцев, старообрядческие церкви
- 3 Невьянский некрополь со старообрядческой и православной часовнями и старинными памятниками

— Объекты культурного наследия и здания, представляющие историческую ценность

Озеленённые территории общего пользования

- 4 Парк Дворца Культуры «Металлург»
- 5 Набережная «Калейдоскоп Вре́мён» благоустроенная в 2023 г.
- 6 Набережная Невьянского пруда
- ◆ Смотровые площадки и видовые точки

Планируемое развитие территорий

- 7 «Ядро Города» — сквер Демидова и площадь Революции
- 8 Набережная «Калейдоскоп Вре́мён» 2 очередь
- 9 Набережная реки Нейва



Карта и перечень мероприятий проекта 1 этап

Туристско-информационный центр в комплектации готового к информационно-консультационному обслуживанию, а также его оснащение публичными сенсорными информац. терминалами и инфокиосками, цифровыми стендами, пилонами и иными интерактивными решениями нового поколения

◆ Туристско-информационный центр, совмещенный с функцией павильона торговли сувенирной продукцией

Система туристской навигации, включая указатели на русском и английском языках на всех объектах показа туристского центра города, в том числе цифровой информационной системы, содержащей данные об объектах показа и туристических маршрутах

1 Информационные стенды «Наличники»

◆ Стенды, упорядочивающие туристическую рекламу разных турист. организаций с QR-кодами

Круглогодичные всепогодные вандалоустойчивые малые архитектурные формы, включая уличные арт-объекты и фотозоны, подчеркивающие уникальную идентичность города

◆ Арт-объект и смотровая площадка «Чугунный трон»

◆ Арт-объект и фотозона «Сердца»

Оборудование для сезонных и культурно-массовых мероприятий, привлекающих жителей города и туристов, включая мобильные нестационарные торгово-ярмарочные павильоны, уличную мебель для проведения праздничных мероприятий

◆ Ярмарочные навесы

◆ Уличная мебель с подсветкой



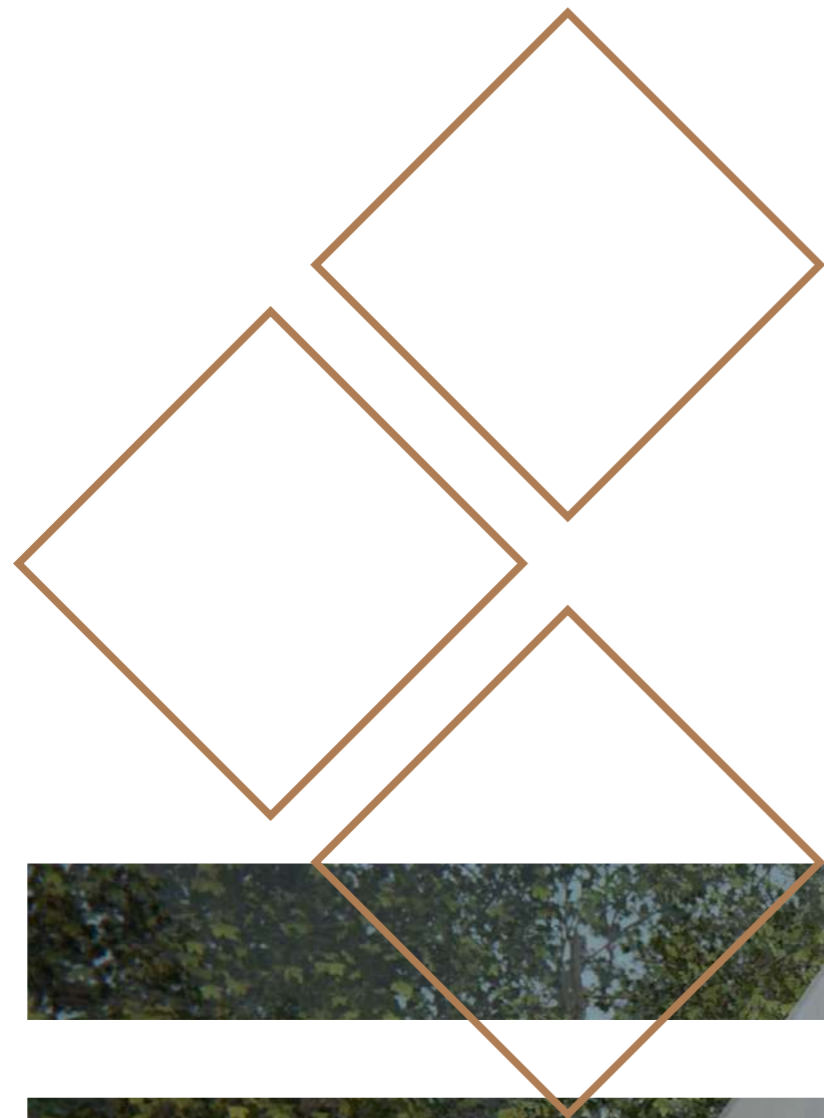

1. Туристско-информационный центр в комплектации готового к информационно-консультационному обслуживанию, а также его оснащение публичными сенсорными информационными терминалами и инфокиосками, цифровыми стендами, пилонами и иными интерактивными решениями нового поколения



Туристско-информационный центр, совмещенный с функцией павильона торговли сувенирной продукцией

Проблема

Недалеко от входа в Музейный комплекс Невьянской башни и Спасо-Преображенский собор расположен яркий некрасивый киоск, который уже давно не работает и только портит вид на достопримечательности



 **Анна Нохрина**
Знаток города 10 уровня

[Подписаться](#)

★★★★★ 8 августа 2023г.

Всегда закрыто!!! Сколько раз приходили, в выходные и в будни, в любое время закрыто!!! Не тратьте время на этот магазин!!! Он всё равно всегда закрыт

 1  

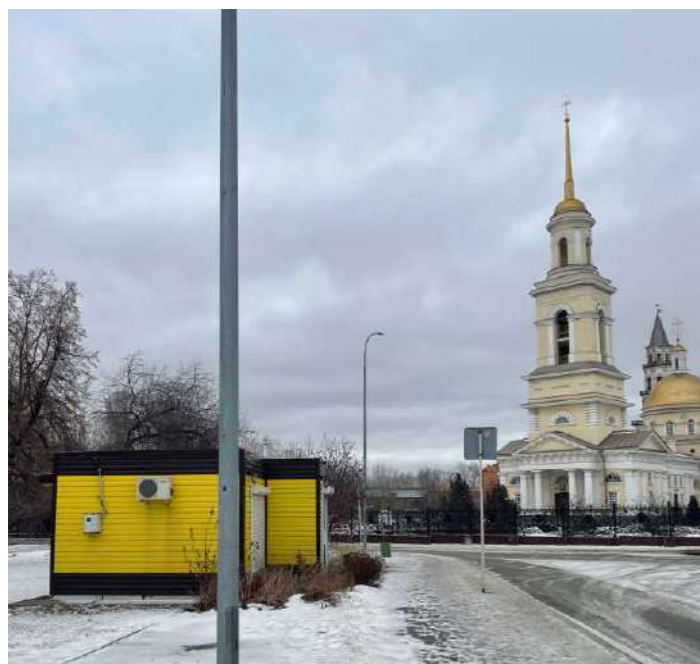

Решение

В рамках синхронизации с проектом благоустройства сквера Демидова и площади Революции «Ядро Города» в приветственной зоне на месте закрытого сувенирного киоска предполагается размещение Туристско-информационного центра.

производство, установка и оснащение павильона



Дизайн-концепция нового ТИЦ разработана на основе исторических смыслов и культурного кода города. Металлические опоры поддерживают атмосферу старинного железоделательного завода, а ромбовидная металлическая сетка отсылает к невянским сундукам. Таким образом ТИЦ представляет собой сундук, где можно сохранить и откуда достать самое ценное – нашу историю.

Основную функцию – предоставление информации и помощь в навигации по городу туристам, планируется совместить с сохранением функции точки продажи сувениров.

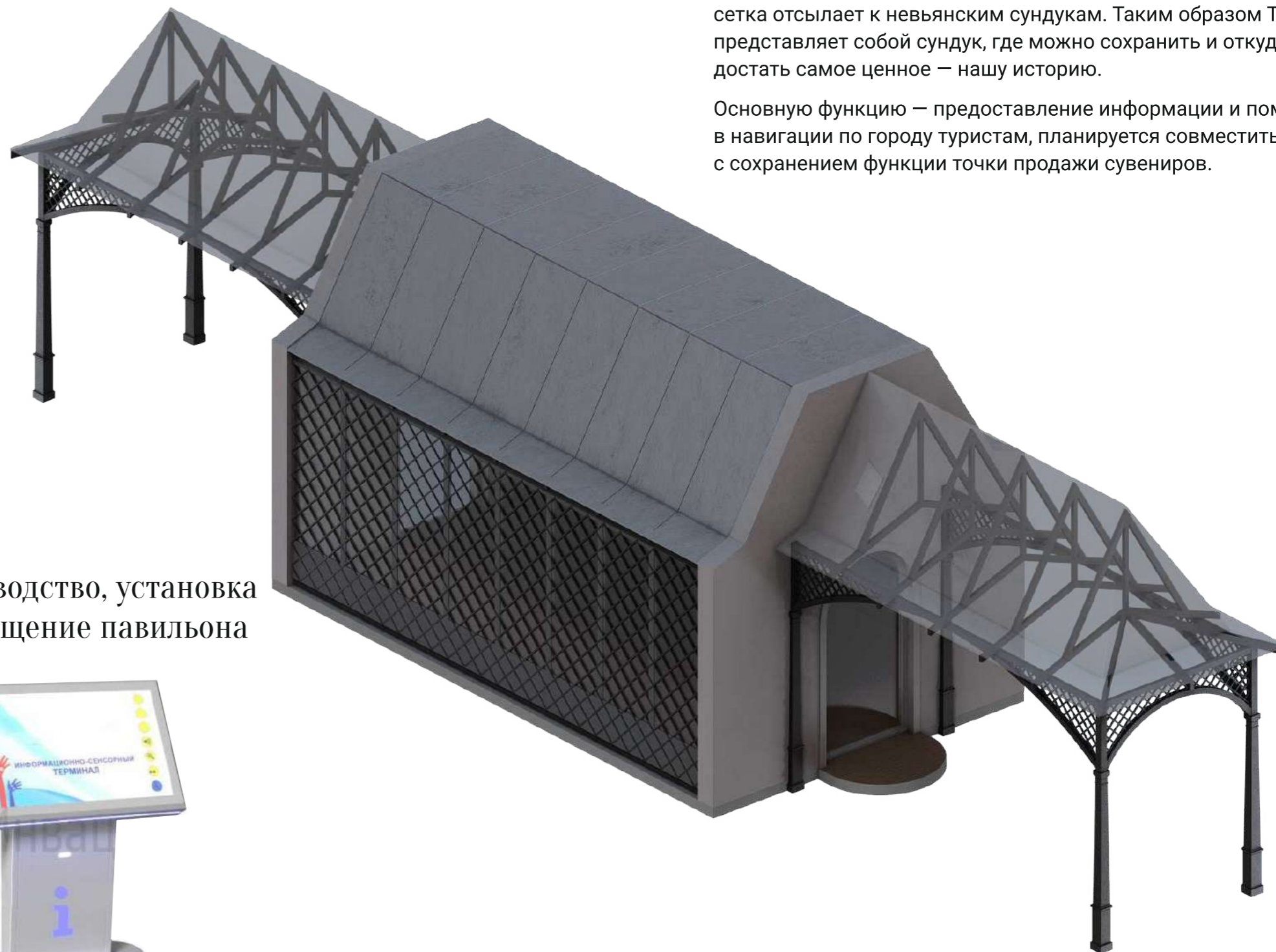

Туристско-информационный центр, совмещенный с функцией павильона торговли сувенирной продукцией



Туристско-информационный центр

Сложносоставной металлический каркас, пенополистирольный утеплитель

Окна и дверь - из ПВХ (черный цвет) и стеклопакета, алюмокомпозитные панели, стеклопакет

Кровля - сталь оцинкованная листовая, металл литой окрашенный

Навес - металл литой окрашенный, монолитный поликарбонат

Длина: 21200 мм

Ширина: 5200 мм

Высота: 5400 мм

План на отм. 0.000
М 1:100

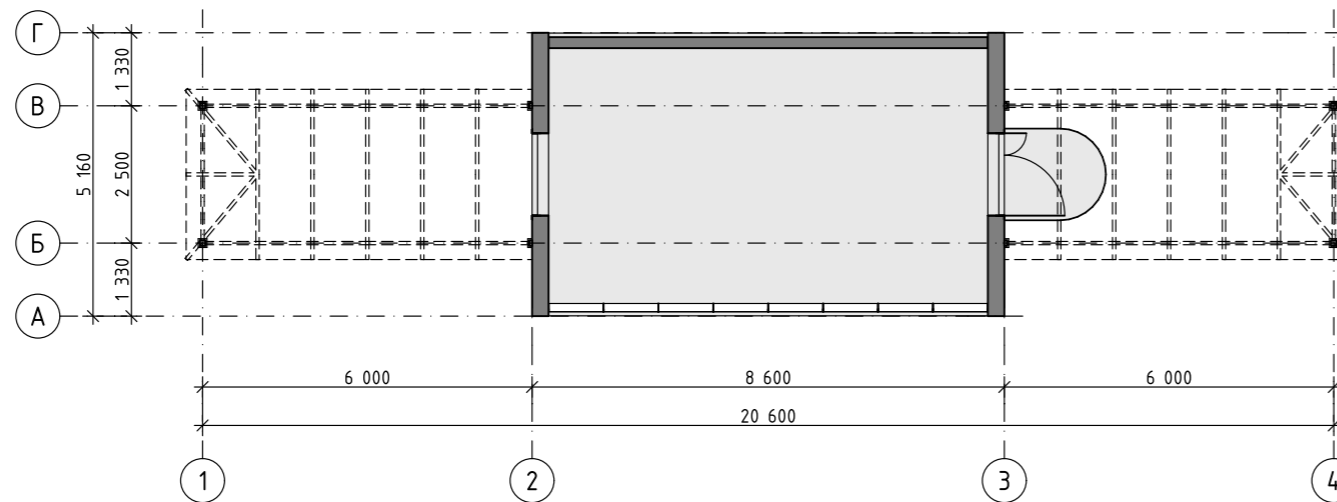

Фасад в осях А-Г
М 1:50

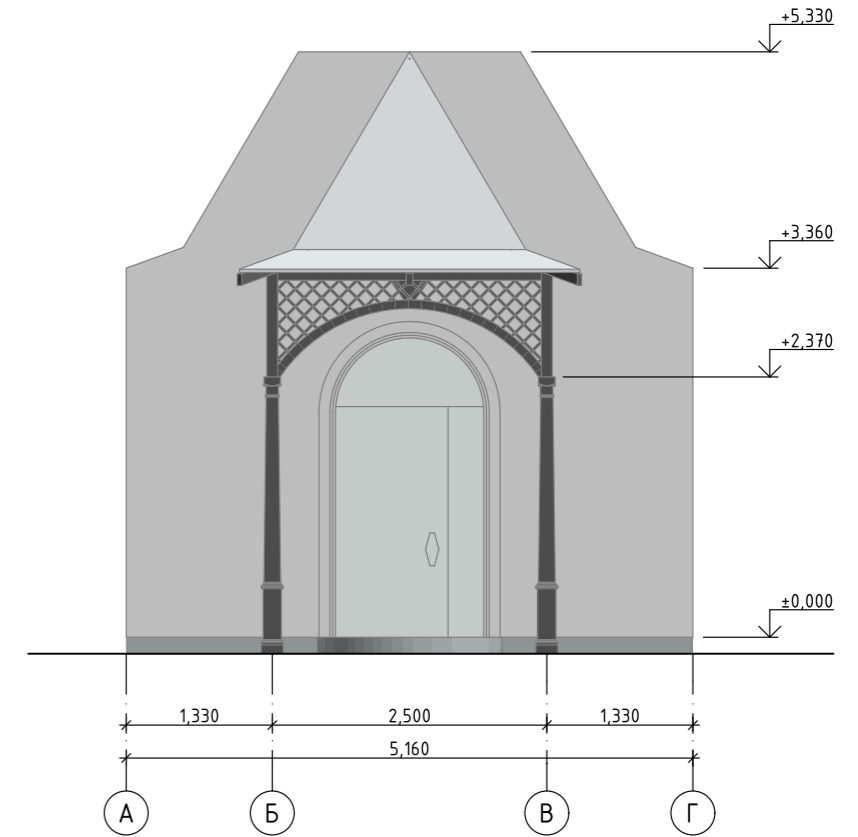

Фасад в осях 1-4
М 1:50

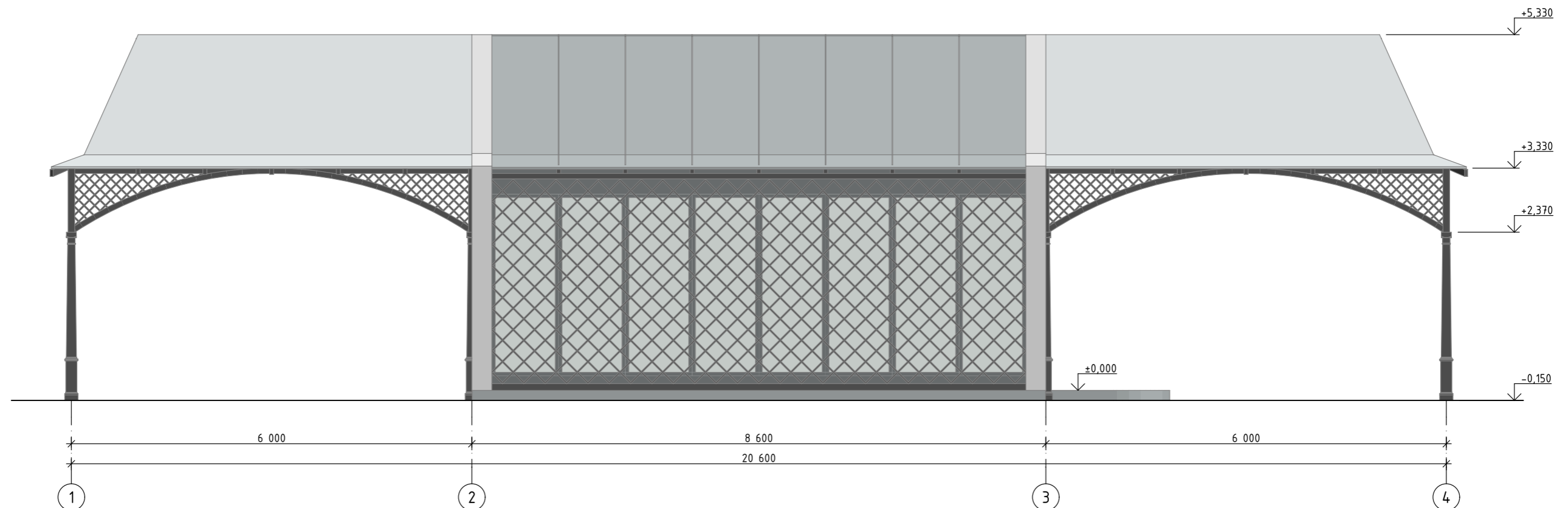

2. Система туристской навигации, включая указатели на русском и английском языках на всех объектах показа туристского центра города, в том числе цифровой информационной системы, содержащей данные об объектах показа и туристических маршрутах

Информационные стенды «Наличники»



Информационные стенды «Наличники»

В рамках культурного проекта «Невьянская мануфактура» была разработана система информационных стендов для 16 городских достопримечательностей. Стенды представляют собой рамку в форме наличника в стиле Невьянской деревянной резьбы, где в «окне» с одной стороны расположена историческая информация о достопримечательной точке, а с другой – карта города со списком точек и ссылкой на аудиогид. В 2022 г. были установлены первые три стенда. И сейчас планируется установка оставшихся 13 стендов из этой серии, 11 из которых попадают в границы туристического центра.

1. Железнодорожный вокзал



13. Гора Лебяжья



6. Усадьба Подвинцева

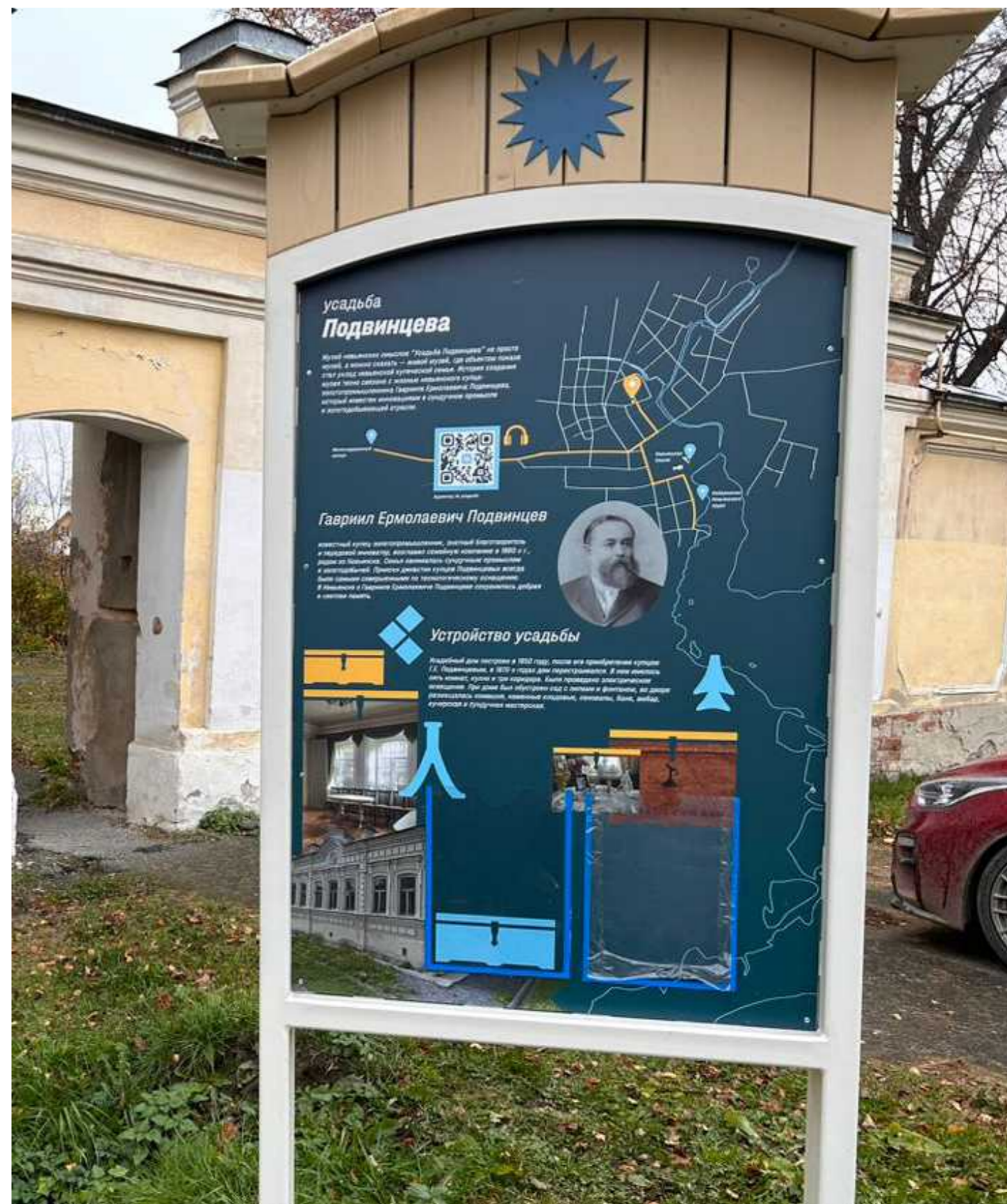

Информационные стенды «Наличники»

Запланированные стенды

1. Железнодорожный вокзал (реализован)
2. Школа №1
3. Дом Невьянской иконы
4. Дом Мередина
5. Церковь Троицы Живоначальной
6. Усадьба Подвинцева (реализован)
7. Площадь революции
8. Невьянский государственный историко-архитектурный музей Спасо-Преображенский собор Наклонная башня Демидовых
9. Городская набережная
10. Дом Дождева
11. Кузница «Железная столица»
12. Центральный парк культуры и отдыха (за границами туристического центра)
13. Гора Лебяжка (реализован)
14. Невьянский некрополь
15. Девичий камень
16. Карьер «Золотое ущелье» (за границами туристического центра)



Изменения, внесённые в стенды с учётом потребностей иностранных туристов

А Названия на трёх языках

Названия улиц дублированы на английском и китайском языках.

Б QR-код на аудиогид

Ссылка на народный аудиогид «Любимый город Невьянск» — истории Невьянска словами жителей города.

В Легенда на трёх языках

Легенда карты, включающая полный перечень точек на карте, дублирована на английском и китайском языках.

Информационные стенды «Наличники»

Вид спереди

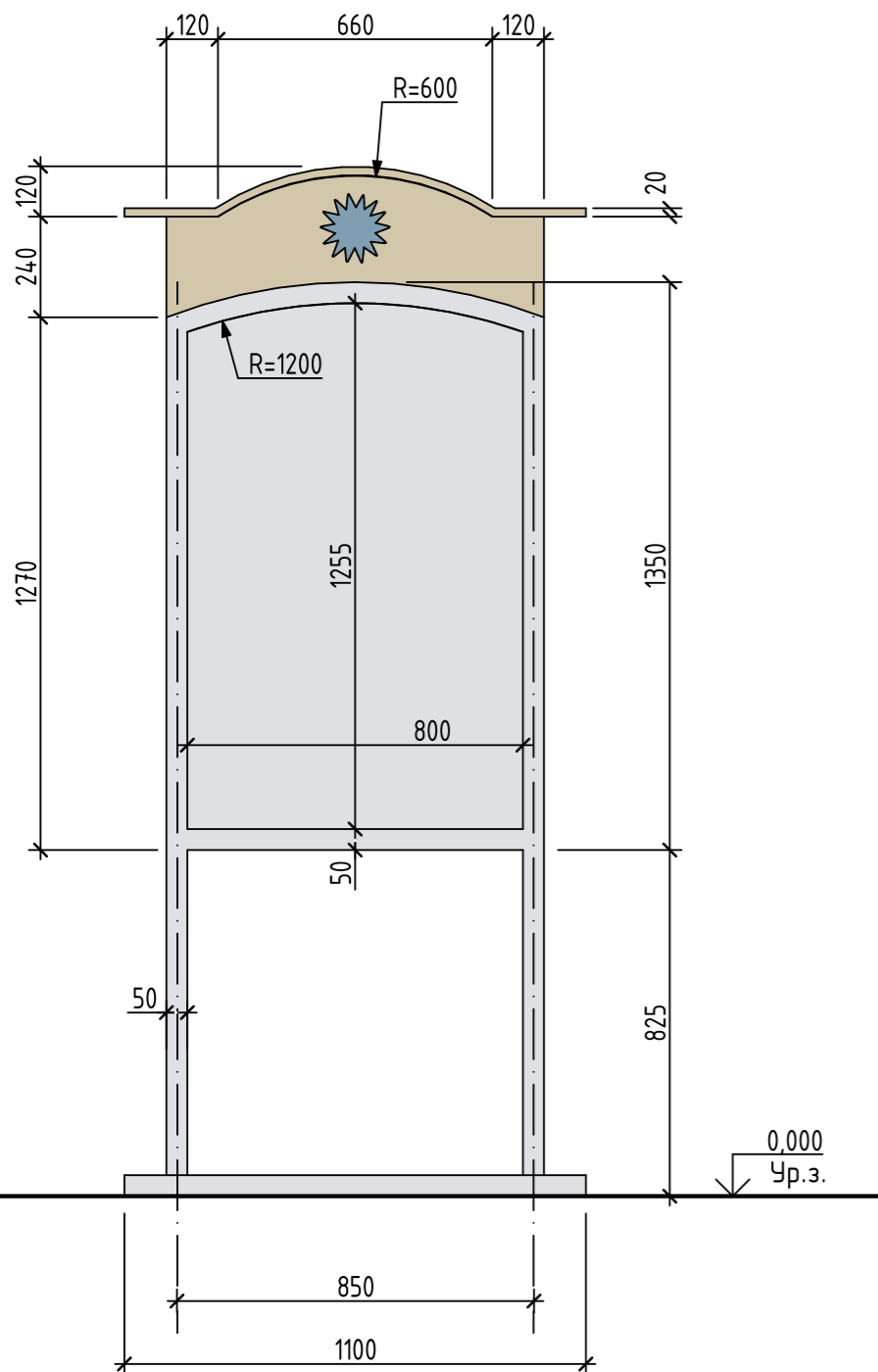

Объёмный вид



Исполнитель: ООО «Специализированная фирма «Специализация»
 127015, Москва, Ленинградский проспект, д. 127, стр. 1
 8 (495) 740-0000, факс: 8 (495) 740-0001, e-mail: info@specfirm.ru

11.03.2023 г. №004

Проектная документация на изготовление информационного стенда «Наличники»

№ п/п	Наименование продукции	Ед. изм.	Кол-во	Цена, руб. с НДС	Сумма, руб. с НДС
1	Информационный стенд «Наличники», 1100x1270 мм, 1 шт.	шт.	1	2 400 000	2 400 000
2	Доставка и монтаж	шт.	1	100 000	100 000
3	Итого			2 500 000	2 500 000
				Итого:	2 500 000
				с НДС 20%	3 000 000

- ТЕХНИЧЕСКИЕ ТРЕБОВАНИЯ К ИЗГОТОВЛЕНИЮ И МОНТАЖУ:**
- Стенд должен быть изготовлен из прочного материала.
 - Стенд должен быть изготовлен в соответствии с требованиями к качеству продукции, указанными в техническом задании.
 - Гарантийный срок на изготовление стенда - 12 месяцев. Гарантия не распространяется на работы по монтажу, установке и демонтажу стенда.
- УСЛОВИЯ КОМПЛЕКТАЦИИ:**
- Стенд должен быть изготовлен в соответствии с требованиями к качеству продукции, указанными в техническом задании.
 - Материалы изготовления стенда должны быть указаны в спецификации.

1. Проектная документация - 1 шт.

Генеральный директор ООО «Специализация» _____
 Подпись: Мария Владимировна

Исполнитель:
 ООО «Специализация»
 127015, Москва, Ленинградский проспект, д. 127, стр. 1
 8 (495) 740-0000



2. Система туристской навигации, включая указатели на русском и английском языках на всех объектах показа туристского центра города, в том числе цифровой информационной системы, содержащей данные об объектах показа и туристических маршрутах

Стенды, упорядочивающие туристическую рекламу разных организаций со ссылкой на аудиогиды и сайты партнеров

Стенды, упорядочивающие туристическую рекламу разных организаций

Проблема

Рекламные объявления туристических предложений от разных организаций и инициатив города разрознены и не привлекательны, располагаются в случайных не предназначенных для размещения рекламы местах

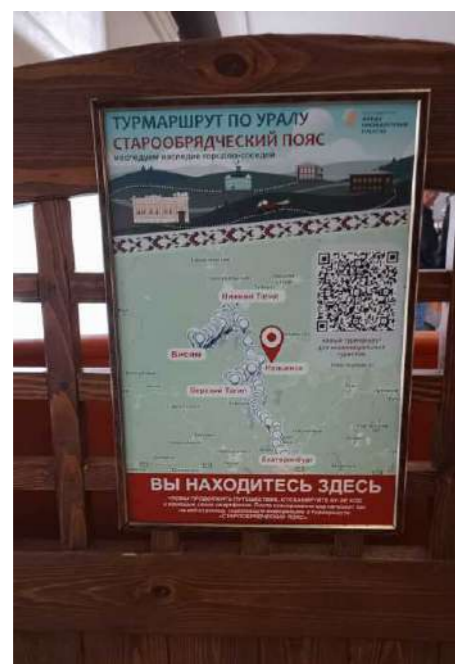

Решение

Установка типовых отдельно стоящих рекламных конструкций на туристических пешеходных маршрутах поможет упорядочить объявления в едином стиле и разместить их в логичных, ожидаемых местах, где они привлекут внимание туристов.

изготовление и монтаж
3 стендов





3. Круглогодичные всепогодные вандалоустойчивые малые архитектурные формы, включая уличные арт-объекты и фотозоны, подчеркивающие уникальную идентичность города

Арт-объект и смотровая площадка
«Чугунный трон»

Арт-объект и смотровая площадка «Чугунный трон»

Проблема

Туристы часто приходят «на Девичий Камень», потому что именно отсюда можно лучше всего рассмотреть наклон Невьянской башни и сделать красивые фотографии. Но такая значимая точка никак не обозначена и не оборудована.

Решение

Предлагаемый объект «Чугунный трон» формирует одновременно и смотровую площадку, и необычную фотозону в виде гигантского и таинственного предмета на правом берегу пруда у склона, с которого открывается «фирменный» вид на исторический центр города и набережную.

Символически объект изображает фантазию о загадочном историческом духе, принадлежащему то ли Демидовым, то ли «дедушке уральских заводов» — он будто бы наблюдает за городом и охраняет его, восседая на чугунном троне...

Форма трона читается как при близком восприятии, так и при более отдаленном взгляде, например, с набережной или наклонной башни. Для гостей исторического центра он будет играть роль «маячка», призывающего посетить это место.



Элемент на «спинке» — это не только декор, но и головоломка, в которой зашифрованы буквы, составляющие название города.

А форма замочной скважины в плане — отсылка к невянским сундукам

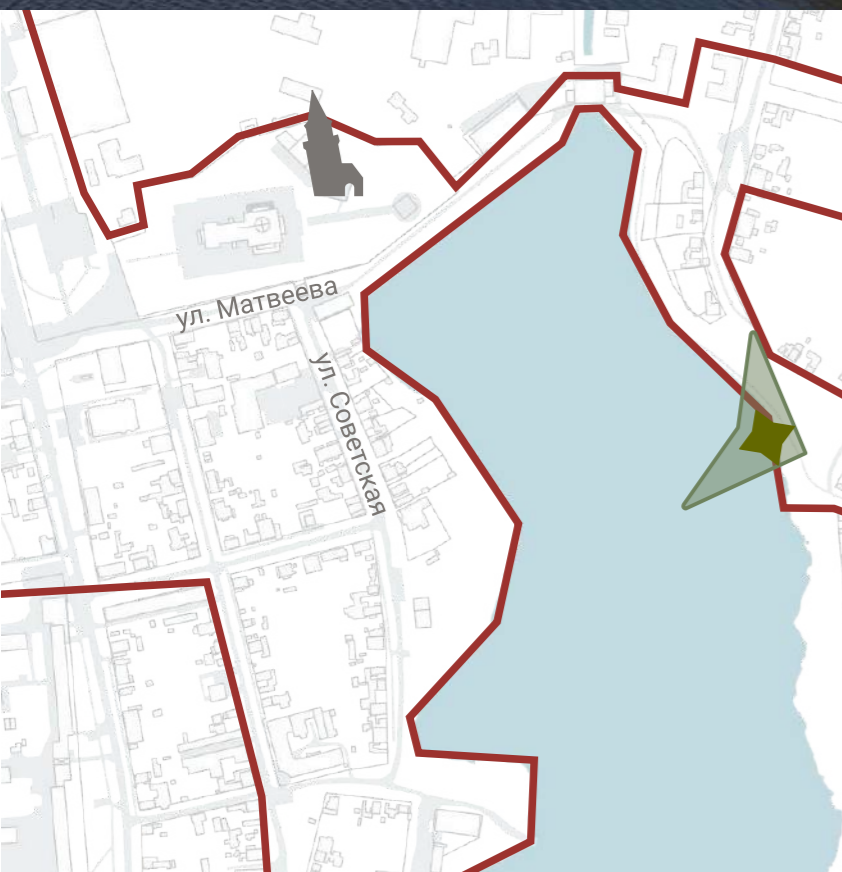

НЕВЬЯНСКИЙ

Арт-объект и смотровая площадка «Чугунный трон»

Было разработано два варианта смотровых площадок, в итоге выбран вариант открытого подиума на склоне

Объект устанавливается на склоне и формирует открытую обзорную площадку

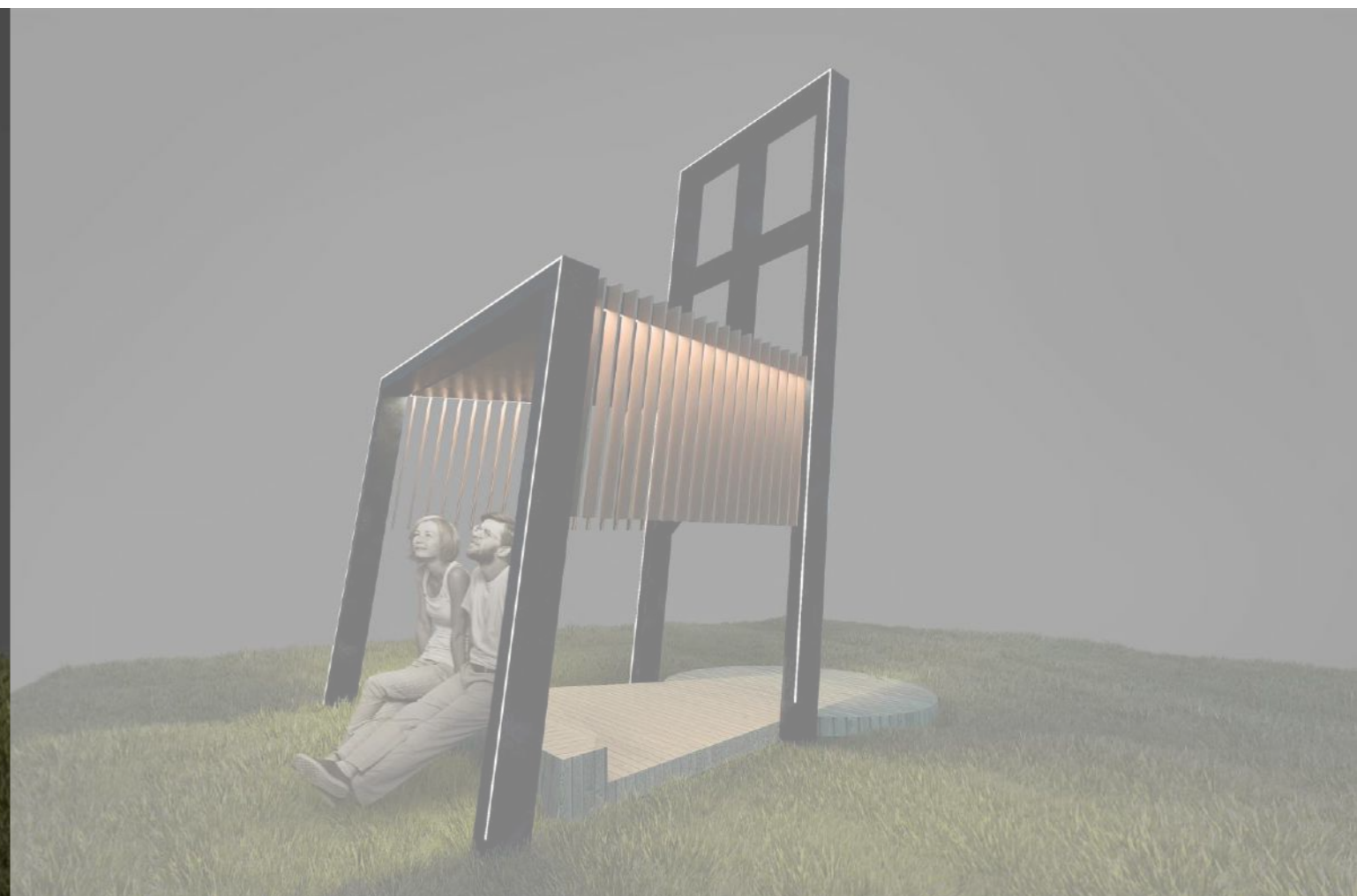

Арт-объект и фотозона «Сердца»



Проблема

Часть территории Площади Революции находится прямо напротив Невьянского ЗАГСа. Жители города нуждались в свадебной фотозоне. Однако привычные фотозоны не передают характер города и не вписались бы в общий проект площади гостеприимства.

Решение

Мы вдохновились формой флага-флюгера Невьянской башни, внутри которой нашли идеальную форму сердца. Так был найден компромисс между стремлением к качественному дизайну и потребностями жителей.



Материал: чугун
(чёрно-коричневый),
настил из лиственницы

Арт-объект и фотозона «Сердца»

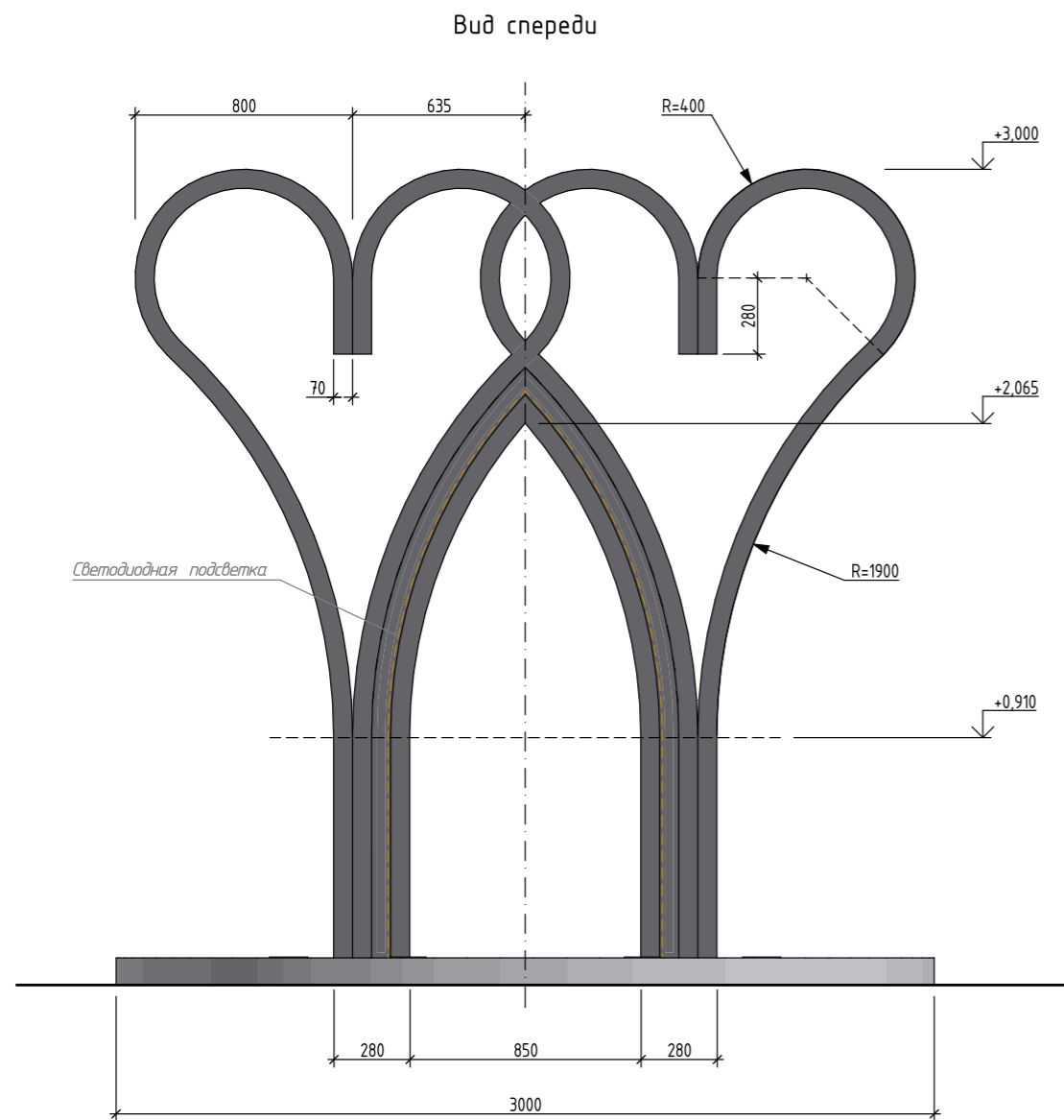

Общество с ограниченной ответственностью «Иллюстрация»
ИНН 77-07-00348 ОГРН 1047700003488
125080, г. Москва, ул. Мясницкая, д. 10, стр. 1
т/факс: (495) 921-07-00, e-mail: info@illu.ru

01.01.2016 г. №016

Проектирование и разработка архитектурных элементов и конструкций арт-объекта

№ п/п	Наименование предмета	Ед. изм.	Количество	Цена, руб. с НДС 18%	Сумма, руб. с НДС 18%
1	Работы по проектированию и разработке архитектурных элементов и конструкций арт-объекта	шт.	1	2 270 000,00	2 270 000,00
2	Работы по монтажу арт-объекта	шт.	1	1 170 000,00	1 170 000,00
3	Работы по монтажу арт-объекта	шт.	1	1 170 000,00	1 170 000,00
				Итого:	4 610 000,00
				с НДС 18%:	5 440 800,00

УСЛОВИЯ РАБОТЫ И УСЛОВИЯ ПЛАТЕЖА

1. Работы выполняются поэтапно с поэтапными платежами. Срок оплаты 10 дней.
2. Подрядчик несет ответственность за качество и сроки выполнения работ. Подрядчик несет ответственность за качество и сроки выполнения работ. Подрядчик несет ответственность за качество и сроки выполнения работ.
 - соблюдение сроков и качества работ;
 - соблюдение сроков и качества работ;
 - соблюдение сроков и качества работ;
 - соблюдение сроков и качества работ;
3. Гарантийный срок на выполненные работы - 12 месяцев. Гарантия не распространяется на работы, выполненные после окончания срока действия гарантийного договора, при этом, работы выполняются по согласованию Заказчика и Исполнителя.

УСЛОВИЯ ПЛАТЕЖА

1. Стоимость проекта составляет 2 270 000,00 руб. (два миллиона двести семьдесят тысяч рублей).
2. Срок оплаты 10 рабочих дней с момента подписания договора.
3. Оплата производится по безналичному расчету на расчетный счет Исполнителя.

ПОДПИСИ И ПЕЧАТИ

1. Подписи ИИ - Исполнитель

Генеральный директор ООО «Иллюстрация»



Генеральный директор ООО «Иллюстрация»

Исполнитель:

Индивидуальное предприятие

Курья Валерия

ИНН 77-07-00348 ОГРН 1047700003488

Москва

4. Оборудование для сезонных и культурно-массовых мероприятий, привлекающих жителей города и туристов, включая мобильные нестационарные торгово-ярмарочные павильоны, уличную мебель для проведения праздничных мероприятий

Ярмарочные навесы и уличная мебель



Ярмарочные навесы

Для мобильных нестационарных торгово-ярмарочных павильонов разработан индивидуальный дизайн, перекликающийся с архитектурой центра города и призванный упорядочить под единым стилем внешний вид городских мероприятий.

Павильоны будут установлены вдоль плотины Невьянского пруда, обозначен фрагмент набережной, который ведёт от территории Невьянского государственного музея на противоположный берег.



1. Невьянский государственный музей;
2. Место установки ярмарочных павильонов

Ярмарочная зона удлинит прогулочный путь туристов и жителей города во время ярмарок и крупных праздников, а также даст толчок развитию местных малых бизнесов и мастеров-ремесленников.

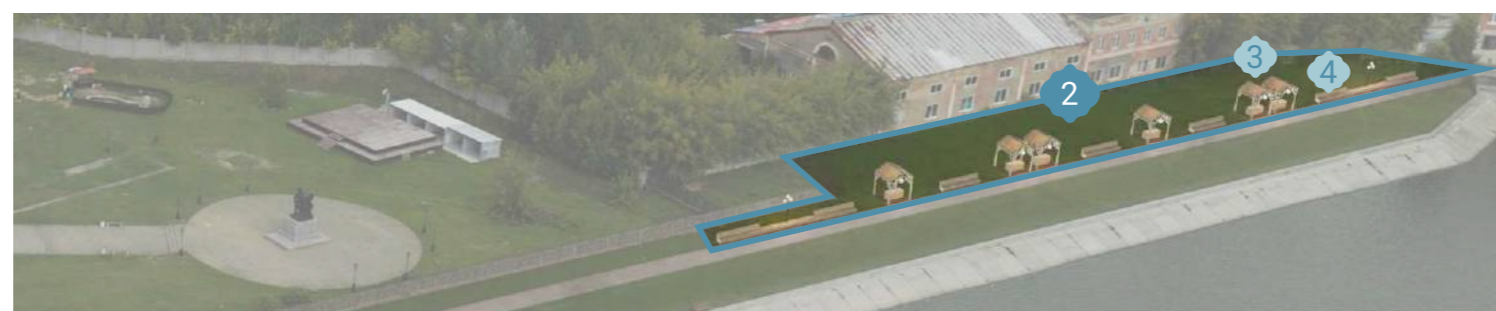

3. Ярмарочный навес
4. Уличная мебель/ Места для отдыха

Торговые навесы разбавят места для отдыха, которые дополняют немногочисленные лавочки на этом участке.



закупка и монтаж
6 навесов



закупка и монтаж
5 объектов

Ярмарочные навесы

Для мобильных нестационарных торгово-ярмарочных павильонов разработан индивидуальный дизайн, перекликающийся с архитектурой центра города, призванный упорядочить под единый стиль внешний вид городских мероприятий.



Уличная мебель с местной символикой культурного кода

Вид сверху, М 1:50

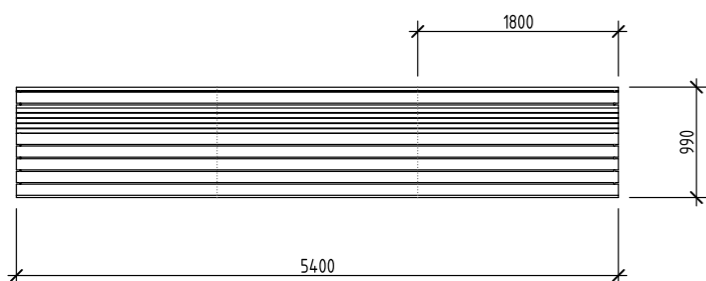

Вид спереди, М 1:50

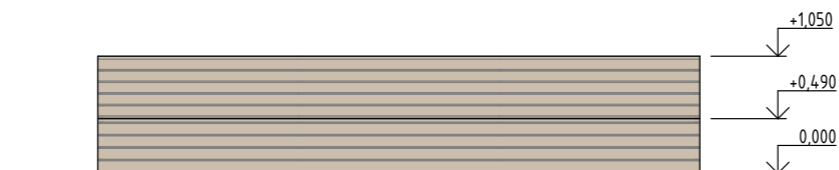

Вид сверху, М 1:50

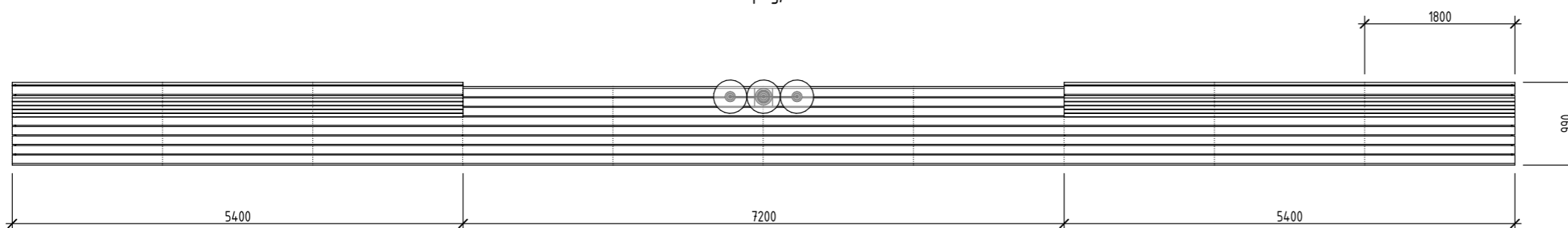

Вид спереди, М 1:50

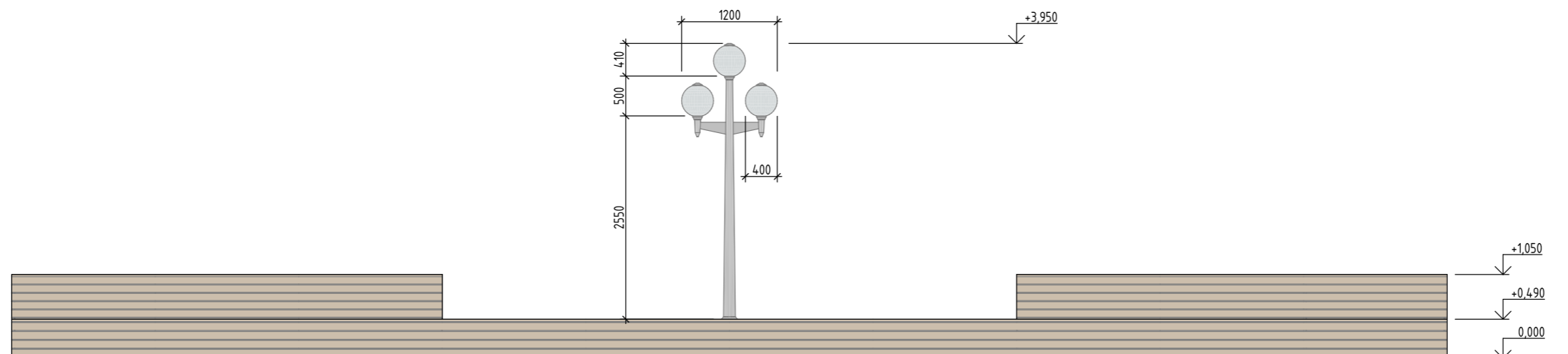

Вид сбоку, М 1:20

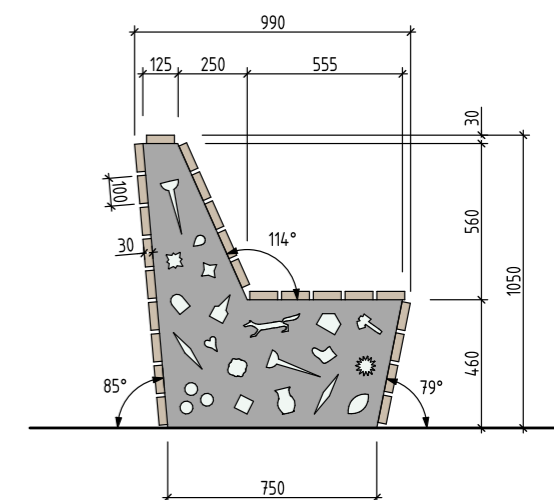

Ярмарочные навесы

Общество с ограниченной ответственностью «Идеал-Транс»
 ОГРН 5027003000000, ИНН 5027003000, ОГРНИП 5027003000000
 401000, г. Волгоград, пр. Ленина 100, офис 1
 телефон: 800 70 07 00, сайт: www.idealtrans.ru

№ 01.01.0001-1.001
 Проектная документация архитектурно-строительного назначения: проект «Идеал-Транс»

№ п/п	Наименование продукции	Ед. изм.	Кол-во	Цена, руб. в т.ч. НДС	Сумма, руб. в т.ч. НДС
1	Архитектурный навес, 3000х3000х3000 мм, в комплекте с комплектующими «Идеал-Транс» (2000)	шт	1	2 400 000,00	2 736 000,00
2	Стол 1200х600х750 мм	шт	1	100 000,00	117 000,00
3	Столешница дубовая	шт	1	1 000 000,00	1 170 000,00
4	Столешница дубовая (1200х600)	шт	1	1 000 000,00	1 170 000,00
Итого:				5 400 000,00	6 193 000,00
Итого с НДС (20%):					7 428 000,00

ТЕХНИЧЕСКОЕ ЗАДАНИЕ НА ПРОЕКТ

- Изготовить навес из алюминия с покрытием «Бронза» (или «Серебро») с комплектующими «Идеал-Транс».
- Поставить архитектурные элементы – столешницы дубовые (или столешница из искусственного камня) с комплектующими «Идеал-Транс» (2000) и «Идеал-Транс» (2000).
 - столешница дубовая (или столешница из искусственного камня) с комплектующими «Идеал-Транс» (2000) и «Идеал-Транс» (2000).
 - комплектующие «Идеал-Транс» (2000).
 - столешница дубовая (или столешница из искусственного камня) с комплектующими «Идеал-Транс» (2000).
- Гарантийный срок на изготовление навеса – 12 месяцев. Гарантия не распространяется на работу по монтажу, установке навеса или повреждение комплектующих элементов навеса, возникших в процессе эксплуатации архитектурно-строительного проекта.

УСЛОВИЯ ПРОЕКТА

- Срок изготовления от 10 рабочих дней с момента получения проекта.
- Навесы архитектурного назначения изготавливаются в городе Волгоград.

УСЛОВИЯ ПРОЕКТА

- Проектная №1 – Внесено в проект.

Генеральный директор ООО «Идеал-Транс»  Генеральный директор Волгоград

Исполнитель:
 Генеральный директор
 Юрий Васильев
 +7 (800) 70 07 00
 Волгоград

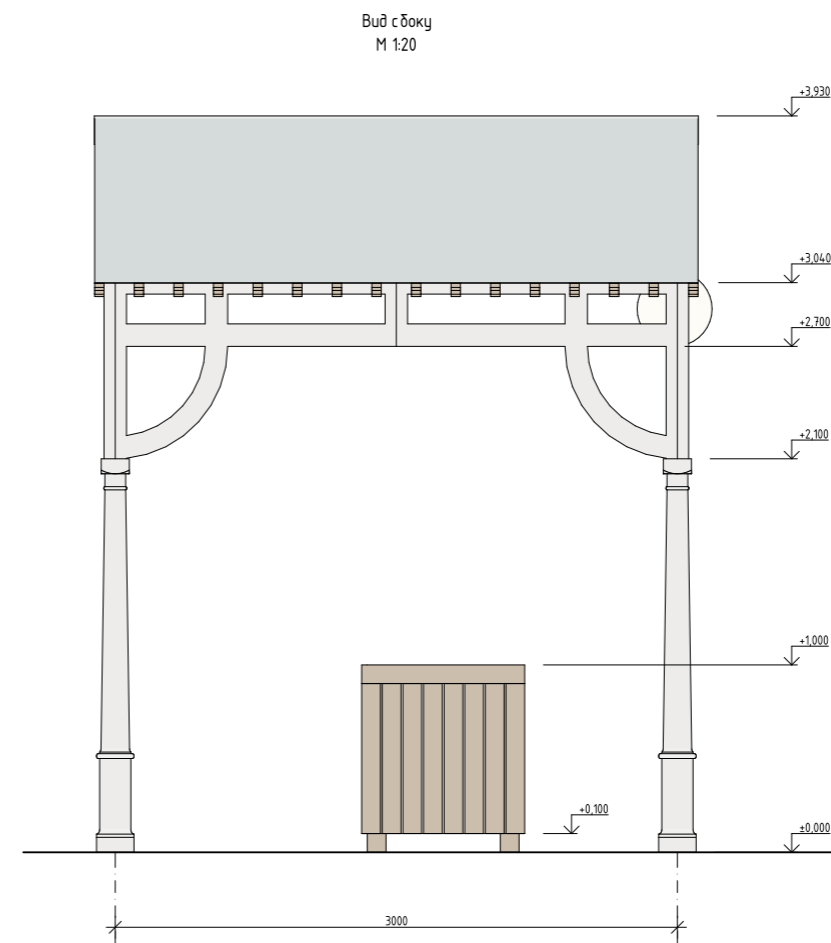
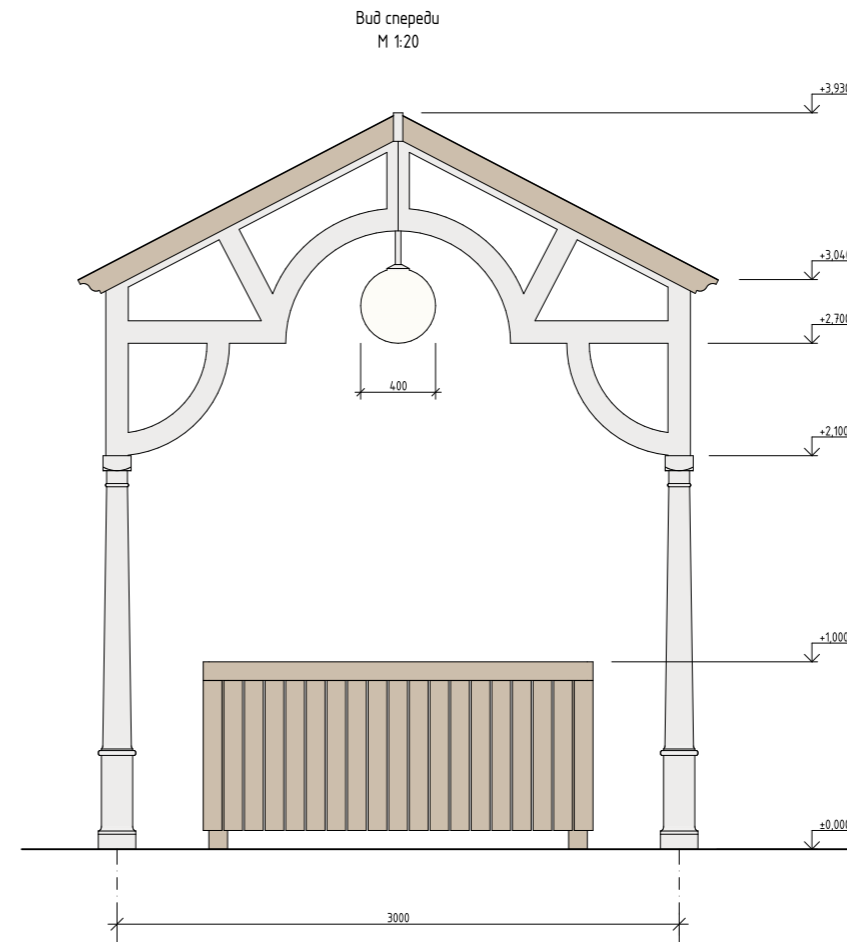

Ожидаемые экономические и социальные эффекты от реализации проекта

Потенциал

Невьянск стал популярным туристическим направлением благодаря Наклонной башне — символу города и знаменитому памятнику промышленной архитектуры. Также город является культурным центром старообрядчества и народных промыслов. Невьянск возник вокруг одного из первых железодельных заводов Урала.

Именно вокруг центрального ядра города, что естественно, сосредоточены самые знаковые здания разных эпох, отражающие все стороны развития города. Это и исторический центр с культурно-туристической и религиозной доминантами. Это также и административно-деловой, индустриальный центр, сформировавшийся в советское время.

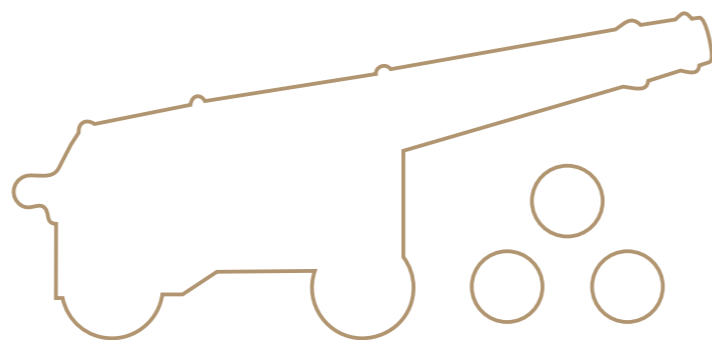

Проблемы

Наряду с этим, место, которое должно представлять город и формировать его бренд для туристов и жителей, на сегодняшний день скорее отталкивает от посещения.

Территория самого центра города, прилегающая к главным туристическим объектам, выглядит непривлекательно. Туристы не ходят через сквер Демидова и площадь Революции, экскурсоводы предпочитают объезжать территорию на автобусах. Кроме того, центральные городские пространства не репрезентуют ценности и уникальность города, не способствуют созданию его позитивного образа.

При этом большое количество местных жителей, которые живут, работают, учатся в непосредственной близости от территории и проходят мимо каждый день — также не являются её активными пользователями.



Эффекты

Поэтому реорганизация пространства, повышение его комфортности и эстетической привлекательности, создание новых объектов притяжения, наполнение смыслами и уникальными чертами — станет драйвером развития не только данной территории и прилегающих к ней, но и всего города в целом, в том числе позволит повысить комплексную оценку качества городской среды, что благоприятно повлияет на качество жизни горожан (самые низкие показатели индекса качества городской среды Невьянска относятся к категориям «Социально досуговая инфраструктура и прилегающие пространства» и «Озеленение пространства»).

Реализация проектных решений туристского кода позволит повысить качество инфраструктуры центральной части города, предоставит больше возможностей для проведения уличных мероприятий, привлечения большего количества посетителей, популяризации локальной культуры. Это позволит повысить уровень социально-экономических показателей города, что взаимно положительно скажется как на объектах культурного наследия, так и на территории центрального района в целом.



Карта и перечень мероприятий проекта 2 этап

Декоративная фасадная подсветка зданий, формирующая привлекательный облик туристского центра города

◆ **Архитектурная подсветка здания в центральной части города**

Круглогодичные всепогодные вандаלוустойчивые малые архитектурные формы, включая уличные арт-объекты и фотозоны, подчеркивающие уникальную идентичность города

◆ **Арт-объект перед усадьбой Мередина «Театр истории»**

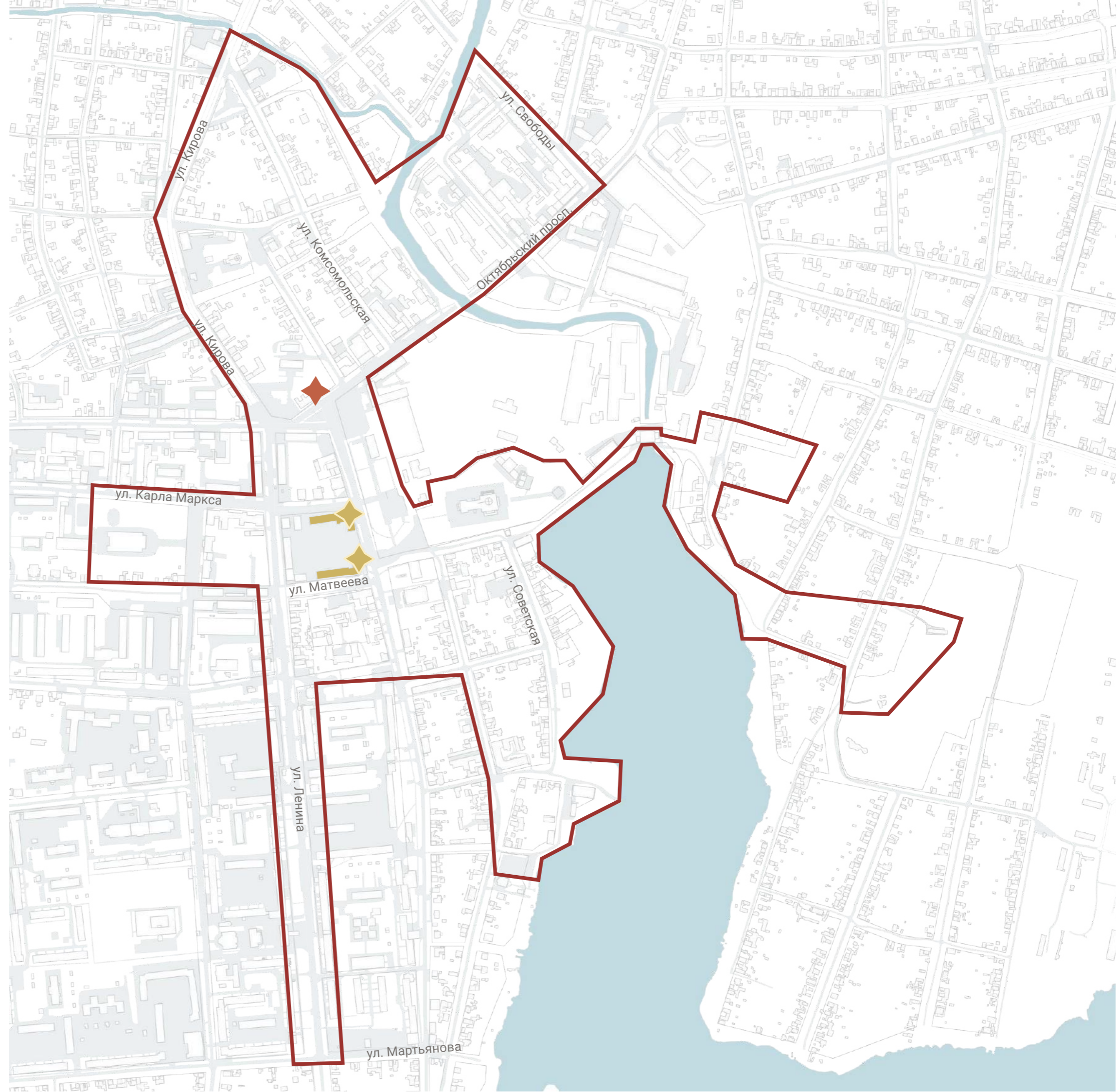

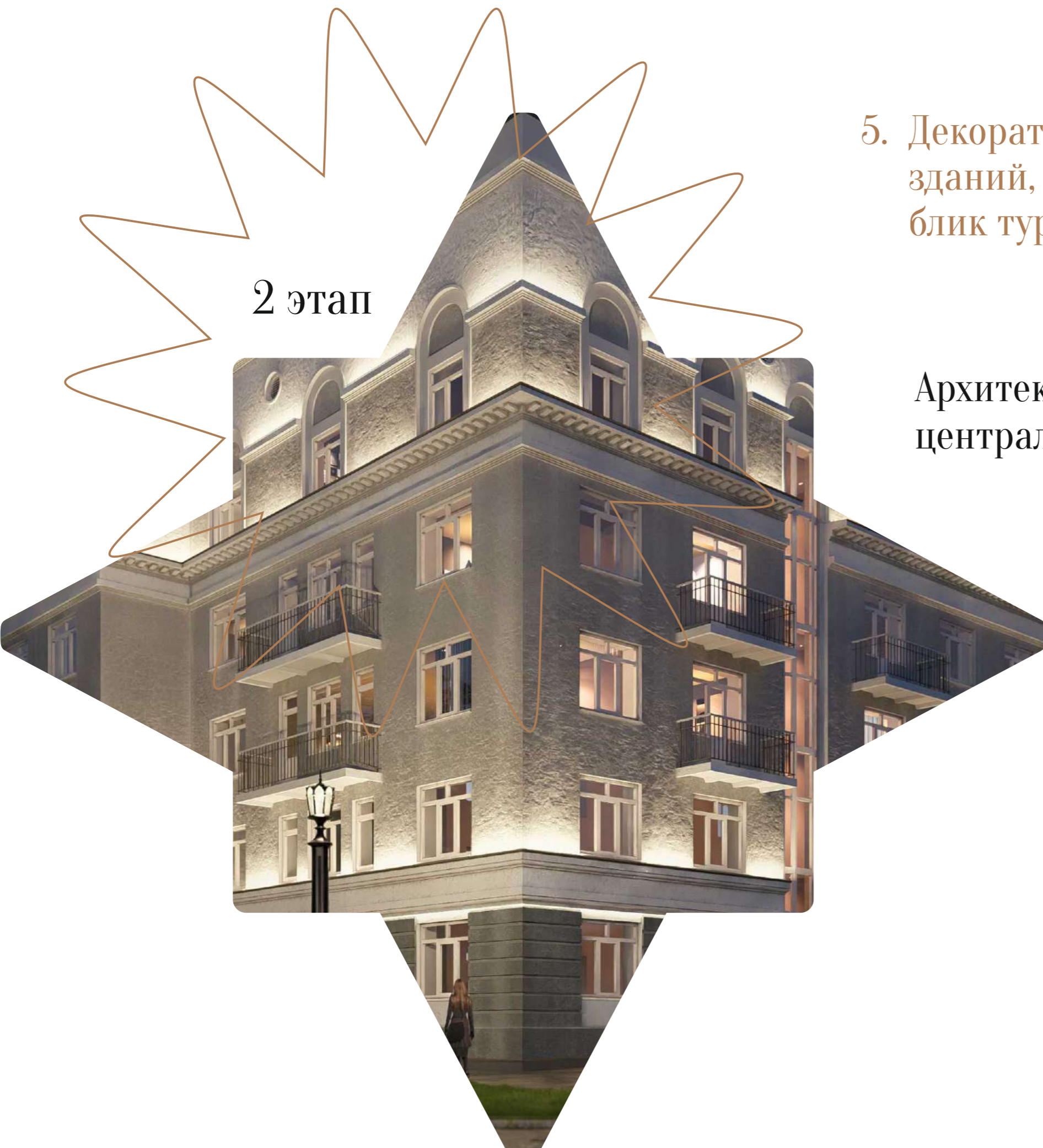

2 этап

5. Декоративная фасадная подсветка зданий, формирующих привлекательный облик туристского центра города

Архитектурная подсветка зданий в центральной части города

Архитектурная подсветка зданий в центральной части города

В синхронизации с проектом благоустройства сквера Демидова и площади Революции «Ядро Города» разработан проект архитектурной подсветки исторических зданий, выходящих на эту центральную территорию. Далее эту концепцию можно распространить и на другие здания туристского центра Невьянска.

Арт-объект «Театр Истории» перед усадьбой Мередина также оборудован подсветкой и поддерживает световое оформление исторических зданий площади Революции в ночное время.



Архитектурная подсветка центральной части города

Дома инженерно-технических работников

Построены в 1930-е гг. Образцы довоенной советской архитектуры.
Стиль: неоклассицизм. Высота: 4-5 этажей
Обладают признаками памятников архитектуры, не охраняется государством.

Карла Маркса, 2



ул. Карла Маркса

ул. Матвеева

Матвеева, 1
(2 этап)



ул. Ленина



Архитектурная подсветка центральной части города

Коммерческое предложение

20,976 млн. руб.
подсветка здания
на Карла Маркса, 2

14,82 млн. руб.
подсветка здания
на Матвеева, 1

Доставка и монтаж составляет 40%
от общей стоимости материалов



ООО «МГК «Световые
Технологии»

РФ: 127273 г. Москва
ул. Отрадная д. 2-Б, стр. 7
Т: +7 (495) 995 55 95
Ф: +7 (495) 995 55 96
info@msk.ltcompany.com
www.ltcompany.com

Телефон службы
поддержки
8 (800) 333 23 77

Исх. 12/01 от 12.01.2026

ООО "АМ "Городское
Планирование"

Коммерческое предложение

Настоящим письмом информируем о стоимости светотехнического оборудования производства МГК «Световые Технологии» по проекту «Туристический код города Невьянска».

Наименование товара	Кол-во, шт.	Цена за единицу, в руб. с НДС	Сумма, в руб. с НДС
Архитектурная подсветка здания по ул. Карла Маркса, 2, г. Невьянск			
EVOLINE MINI LED (1200) 19W D120 840 SL	33	26 840,00	885 720,00
EVOLINE MINI LED (1000) 16W D120 840 SL	564	22 000,00	12 408 000,00
EVOLINE MINI LED (900) 13W D120 840 SL	6	21 200,00	127 200,00
Комплект кронштейнов EVOLINE MINI (2 шт.)	603	700,00	422 100,00
Драйвер LED CV 150Вт-24В-IP67 (Mean Well XLG-150-24-A) ГП	114	10 000,00	1 140 000,00
Итого с учётом НДС, руб.			14 983 020,00
Архитектурная подсветка здания по ул. Матвеева, 1, г. Невьянск			
EVOLINE MINI LED (1200) 19W D120 840 SL	24	26 840,00	644 160,00
EVOLINE MINI LED (1000) 16W D120 840 SL	402	22 000,00	8 844 000,00
EVOLINE MINI LED (900) 13W D120 840 SL	8	21 200,00	169 600,00
EVOLINE MINI LED (600) 10W D120 840 SL	2	16 500,00	33 000,00
EVOLINE MINI LED (500) 7W D120 840 SL	2	15 500,00	31 000,00
Комплект кронштейнов EVOLINE MINI (2 шт.)	438	700,00	306 600,00
Драйвер LED CV 150Вт-24В-IP67 (Mean Well XLG-150-24-A) ГП	56	10 000,00	560 000,00
Итого с учётом НДС, руб.			10 588 360,00

Действительно до: 01.02.2026

Инженер по продажам подразделения Екатеринбург.

Товарно-отраслевой департамент «Наружное освещение».

ООО «МГК «Световые Технологии»  Пантелеев Юрий.

Тел. +7 (922) 178 65 11

Почта: y.panteleev@ltcompany.com



3. Круглогодичные всепогодные вандалоустойчивые малые архитектурные формы, включая уличные арт-объекты и фотозоны, подчеркивающие уникальную идентичность города

Арт-объект перед усадьбой Мередина

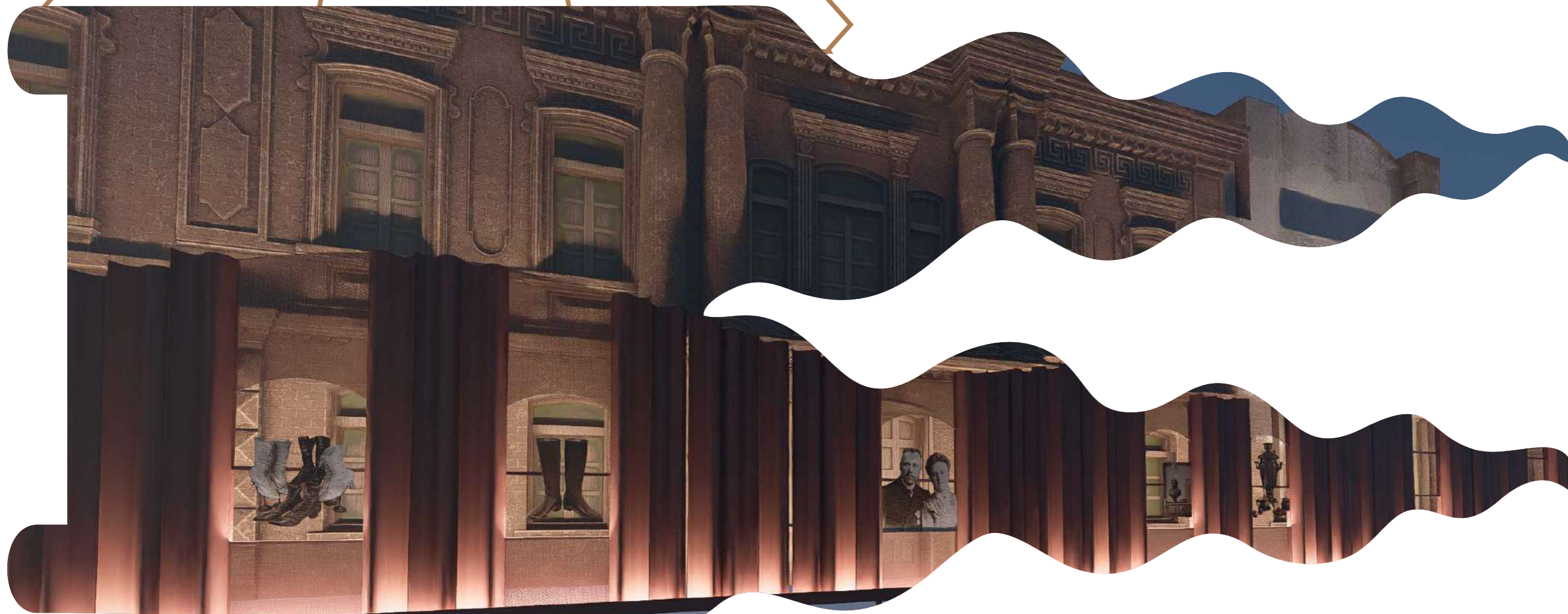

Арт-объект перед усадьбой Мередина

Проблема

Объект культурного наследия Комплекс усадеб Мередина-Нечкина находится в состоянии руин.

Комплекс усадеб конца XVIII - начала XIX в.:

- Особняк с лавкой купца М.Д. Мередина
- Жилой дом и лавка П.А. Нечкина
- Парикмахерская

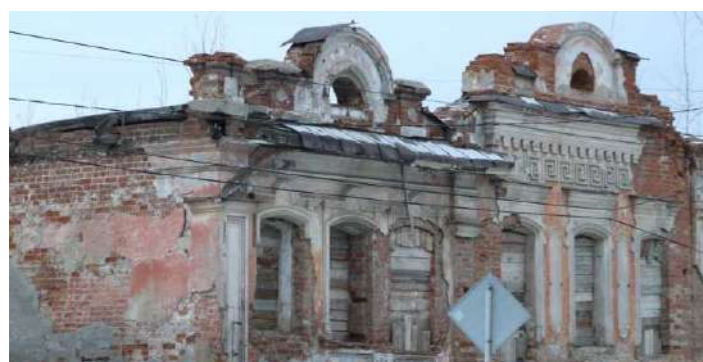

Здание расположено в самом центре города — на главной городской площади. «Усадьба Мередина» даже в таком удручающем состоянии представляет визуальный интерес своим лепным декором и сложными фронтонами. Жители называют её одновременно и ценностью и проблемой территории.

Сейчас здания комплекса, точнее то, что от них осталось, находится в собственности Свердловского областного краеведческого музея им. О. Е. Клера. Подготовлен проект реставрации, находящийся в стадии ожидания финансирования.

Решение

Арт-объект «Театр Истории» продолжит ограничивать доступ на территорию ОКН вместо имеющегося забора из профнастила. Но одновременно поможет скрасить впечатление от разрушающихся зданий, частично прикрыв места утерянных деталей, и оставляя возможность рассмотреть сохранившийся лепной декор.

Основную идею арт-объекта «Театр Истории» воплощают плавные формы «занавеса», придавая месту ощущение парадности.

А в нишах, повторяющих ритм оконных проёмов, «выходят на сцену» символы и персонажи, рассказывающие историю зданий: купеческие семьи и товары, которыми они торговали

25,0 млн. руб.
установка
арт-объекта

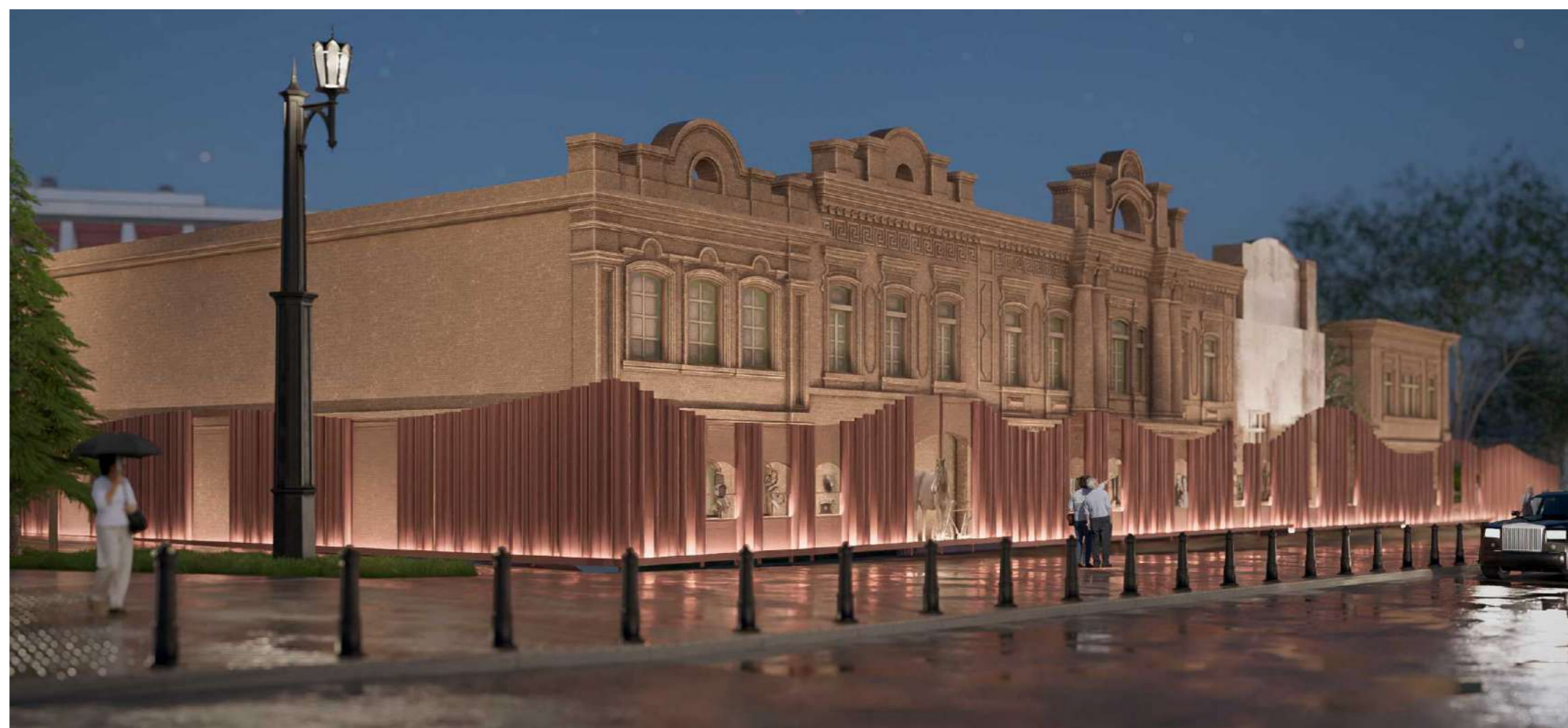

Арт-объект перед усадьбой Мередина



Арт-объект
«Театр Истории»

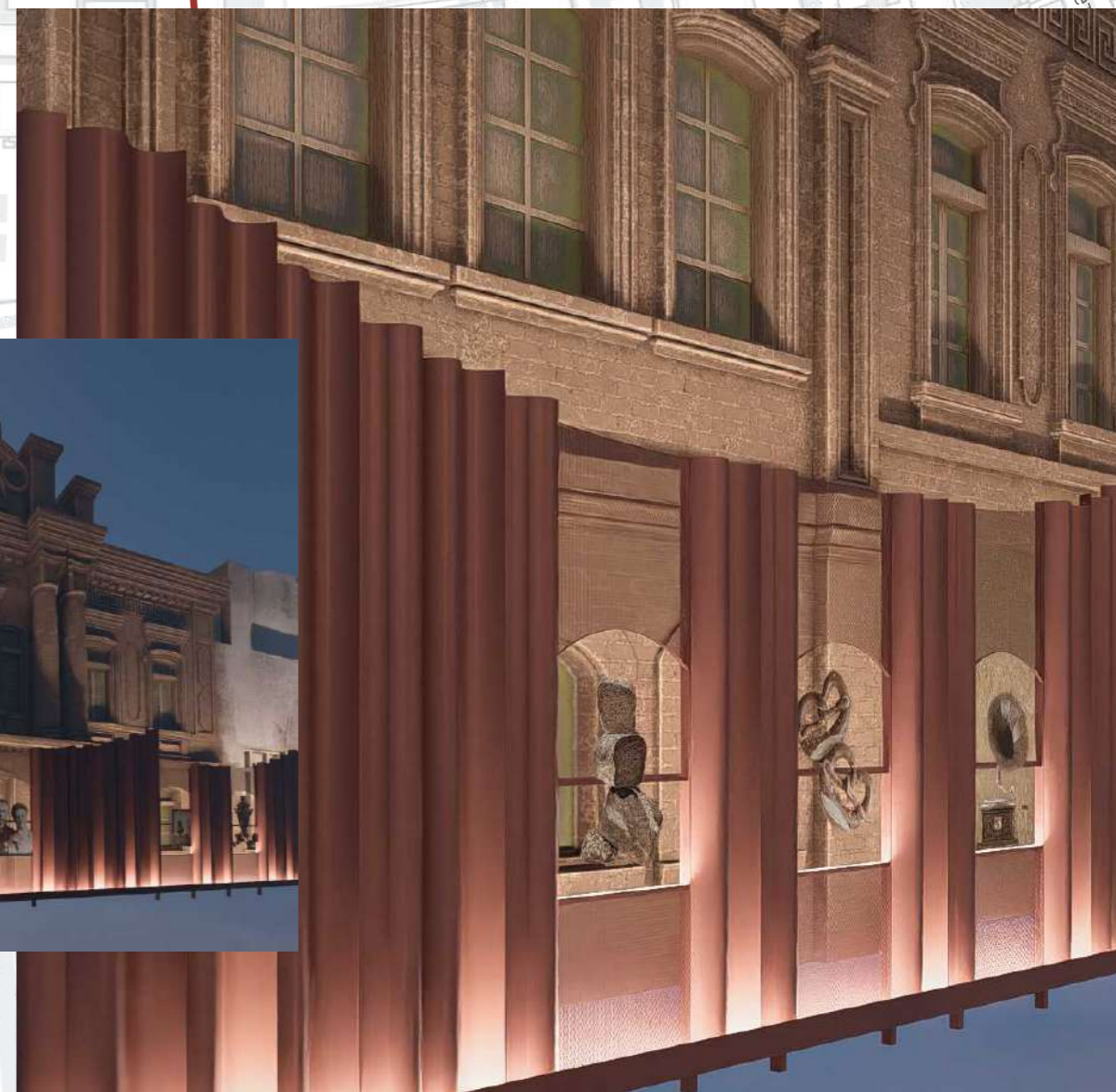

Арт-объект перед усадьбой Мередина «Театр истории»

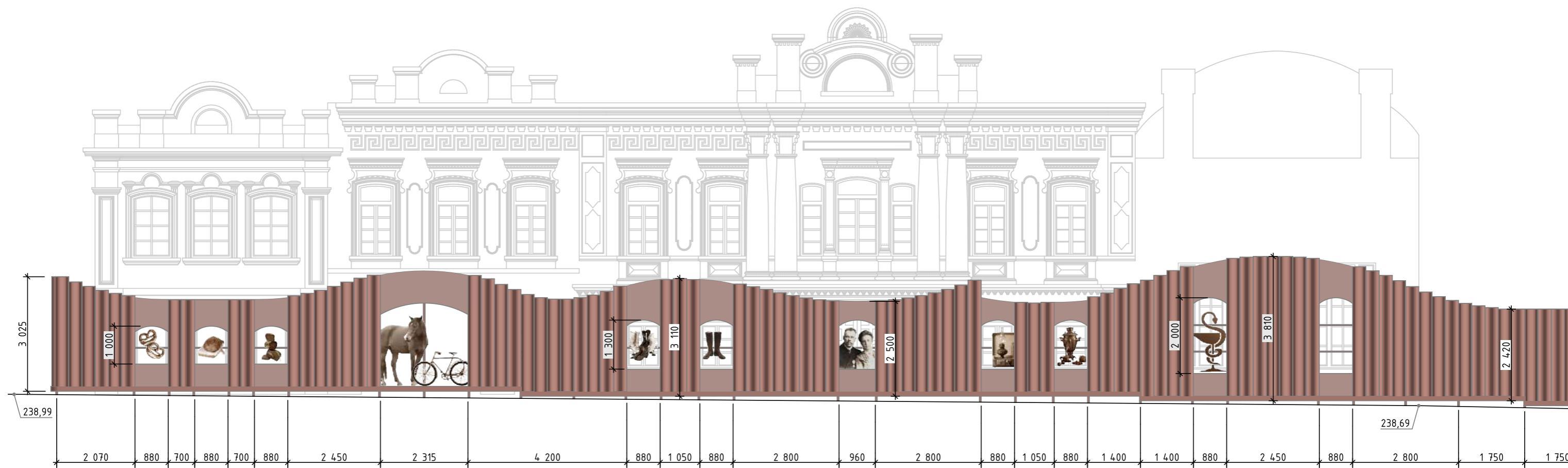

Данная ширма разработана для центрального руинированного объекта на площади Революции. В случае невозможности урегулировать земельный вопрос на стадии реализации арт-объекта с подсветкой, данный прием накладывается на другие объекты культурного наследия, находящиеся на туристическом маршруте, например, на усадьбы Французова или Карпова

